

# 床型立式搪銑床

# CS-VBM-4V

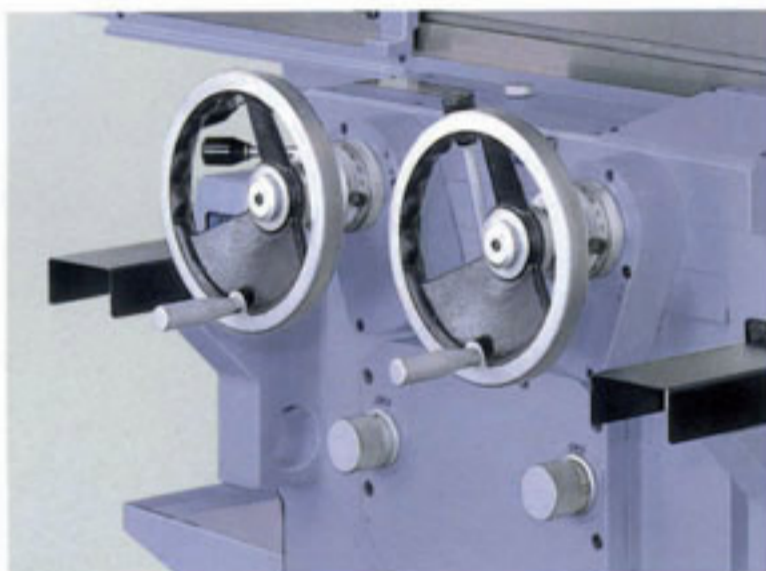

### 集中配置的操作桿

整體構造簡單，手輪等全部集中配置於機器前面操作性良好，保養容易。

### OPERATOR CONTROLS

All controls are centralized for operators convenience.

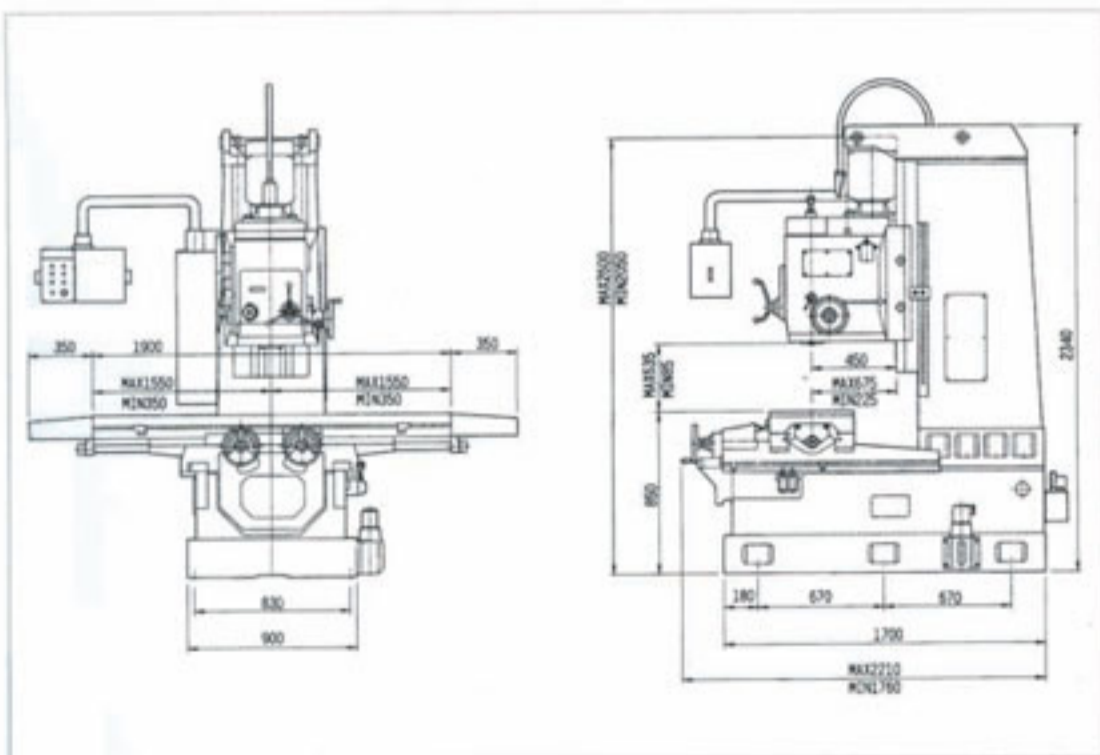

### SPECIFICATION 規格表

#### 1 容量 CAPACITY

工作台行程(左右)	Table travel(Longitudinal)	1,200(47-1/4)	mm(in)
工作台行程(前後)	Table travel(cross)	450(17-11/16)	mm(in)
立銑頭行程(上下)	Vertical spindle head travel(vertical)	550(21-5/8)	mm(in)
立主軸端至工作台面距離	Vertical spindle nose to table top	100-650(3-15/16~25-5/8)	mm(in)
立主軸中心至機身距離	Vertical spindle center to column front	450(17-11/16)	mm(in)

#### 2 工作台 TABLE

工作台面尺寸	Table working area	1,900x450(74-13/16x17-11/16)	mm(in)
T型槽(寬x數x距)	T slot (WidthNo.x Pitch)	18x5x80(0.709x5x3-1/8)	mm(in)
工作台面高度	Table top to floor	850(33-1/2)	mm(in)

#### 3 主軸頭 SPINDLE HEAD

主軸鼻端	Spindle nose	ISO R297 No.50	
立主軸轉速	Vertical spindle speeds	45-1,500(60HZ)	rpm
立主軸段數	No. of Vertical spindle speed	12	steps
進給速度(立主軸)	Feeds (vertical spindle)	0.05-0.2(0.002-0.008)	mm/rev.(ipr)

#### 4 進給速度 FEED / RAPID

快速進給(左右和前後)	Rapid traverse(longitudinal & cross)	2,880(113-3/8)(60HZ)	mm/min(ipm)
進給速度(左右和前後)	Feed rates(longitudinal & cross)	28-875(1-1/8~34-7/16)(60HZ)	mm/min(ipm)
進給段數	Change of feed	12	steps

#### 5 電動機 MOTORS

立主軸	Vertical spindle	AC 7.5(10)-4P	kW(HP)
進給	Feed	AC 1.5(2)-4P	kW(HP)
潤滑	Lubrication	AC 3.5W-2P	
切削液	Cutting fluid	AC 0.15(1/6)-2P	kW(HP)

#### 6 機械尺寸 MACHINE SIZE

總高	Machine height	2,600(102-3/8)	mm(in)
總重(約)	Net weight(Approx)	5,200(11,440)	kg(lbs)
標準色	Standard color	灰色 Gray	

由於不斷的研究發展改進，機械設計及規格如有更改，恕不另行通知。  
All specification and designs are subject to change without notice.

#### 標準附件 STANDARD ACCESSORIES

1. 切削液裝置	Cutting Fluid Device	1 unit
2. 調整工具	Tools And Box	1 set
3. 水平調整塊	Levelling Blocks	6 pcs
4. 水平調整螺栓及螺帽	Levelling Bolts And Nuts	6 sets
5. 拉桿	Draw Bar	1 pce

#### 特殊附件 OPTIONAL ACCESSORIES

1. 數字讀取裝置	Digital read out
2. 自動拉刀裝置	Power draw bar